



Modèle 2620

Lève-personne actif

Peu ou pas de tension sous les aisselles

Passer d'assis à debout en toute sécurité et avec confort



- Peu ou pas de tension sous les aisselles.
- Les bras restent naturellement le long du corps, ils ne heurtent pas les passages de portes.
- Mouvement de levage naturel grâce à un mécanisme breveté.
- Position debout stable, même pour les personnes de grande taille.
- S'adresse à un plus grand nombre d'utilisateurs.
- Compact et facile à manoeuvrer.
- Idéal pour passer par les portes.



Systèmes de transfert et de soins pour les personnes à mobilité réduite

www.handimove.be

www.handimove.fr

Lève-personne actif - Peu ou pas de tension sous les aisselles

● Dimensions (mm)

A	1000
B	700
C	660
D	580
E	190
F	331

G	1656
H	995
I	871
J	118
K	632
L	160
M	171
N	367
O	595
P	927
Q	1000

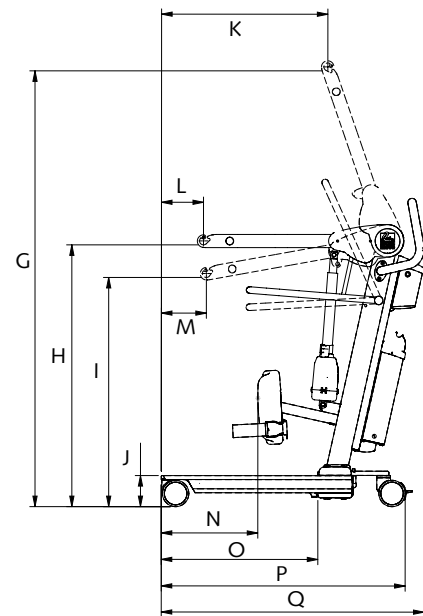
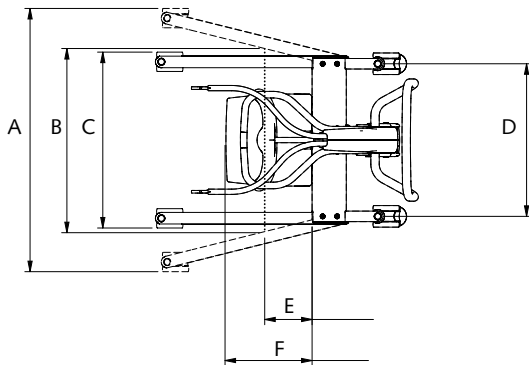

● Spécifications techniques

Construction..... aluminium, laqué
 Couvertres..... ABS
 Poids 53,8 kg
 Moteur système de levage..... électrique 24 Vdc, 9 A
 Poids Boîtier de batterie..... 6,2 kg
 Capacité de levage max..... 180 kg
 Interrupteur d'urgence..... présent
 Roues aluminium..... avant ø 100 mm
 arrière ø 100 mm avec frein
 Moteur écartement de l'embase en U..... électrique 24 Vdc, 2,5 A
 Descente d'urgence..... mécanisch
 Son..... 50 dBA

Indicateur de charge des batteries..... Sonore/visuel
 Batteries 2x12Vdc; 6.5 - 8 Ah
 Chargeur - Entrée..... 0.9 A 100 - 240 VAC
 50 - 60 Hz, classe II
 Chargeur - Sortie:..... 24 Vdc
 Max 1.2 A
 Charge de levage avec batteries pleines..... 160 pour 90 kg
 Classe de sécurité IPx0
 Temps de charge à partir du signal..... 4 heures
 Chargeur mural option
 Boîtier de batterie extra option

● Sangle Actif

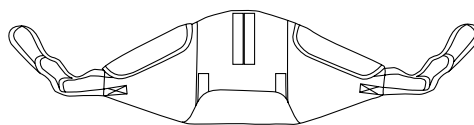
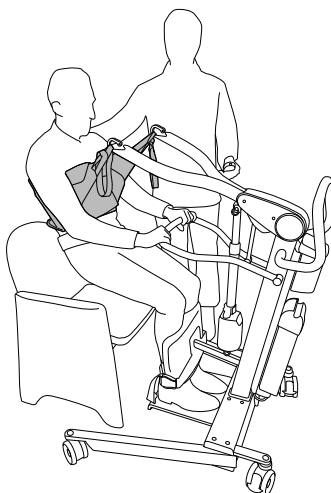

Pour une démonstration sans engagement
 et de plus amples renseignements

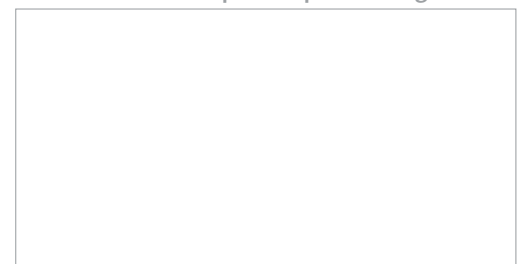

© 31-05-2024 • Handi-Move • v1.3

Handi-Move nv

Ten Beukeboom 13, B-9400 Ninove • Tél. +32 54 31 97 10
 info@handimove.com • www.handimove.be • www.handimove.fr